

ZÁKLADY MANAGEMENTU 1

MGR. TEREZA VIPLEROVÁ

23. 10. 2023

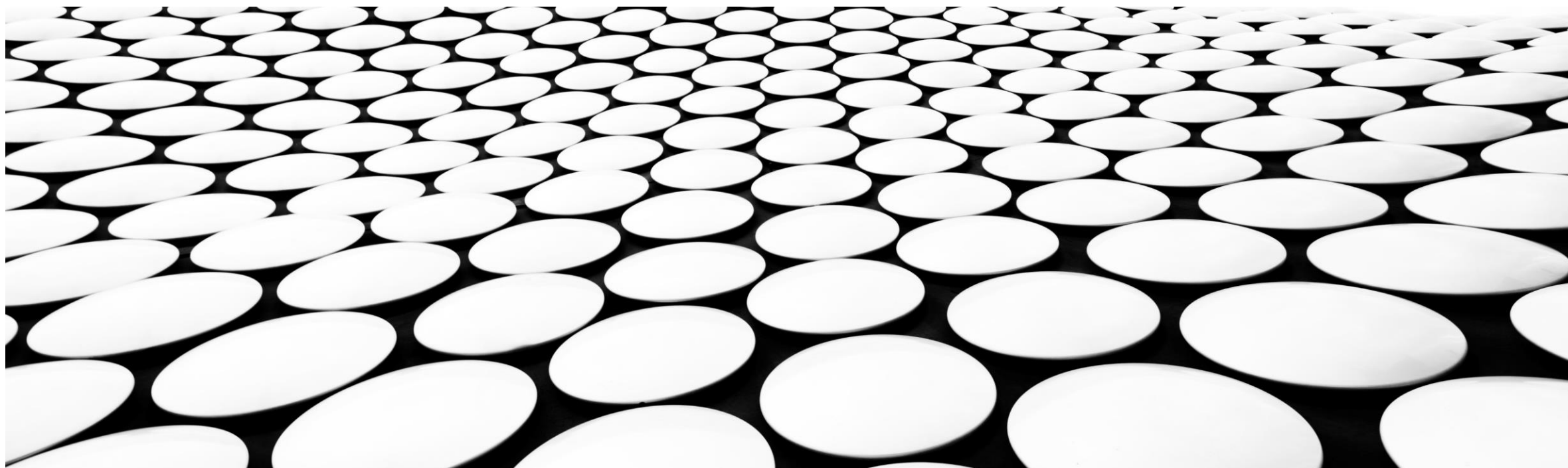



CÍL HODINY

- Zopakovat některé důležité informace z předchozí hodiny
- Nastínit vývoj historických teorií managementu
- Ukázat jednotlivé manažerské školy



OPAKOVÁNÍ



DO JAKÝCH 2 SMĚRŮ SE ZAČALO POZNÁNÍ ZÁSAD MANAGEMENTU ROZVÍJET?

SMĚR TECHNICKÝ

SMĚR PSYCHOLOGICKÝ

CO JE TO PROCESNÍ ŘÍZENÍ A CO JE TO PERSONÁLNÍ ŘÍZENÍ?

PROCESNÍ:

Řízení technických, technologických, administrativních, organizačních procesů, které jsou dány odbornými předpisy a normami.

PERSONÁLNÍ:

Řízení podnikového sociálního klimatu, vedení lidí a kolektivu. Vytváření účinné motivace k práci, vlastní vedení lidí, skupin, kolektivů.

OBA DRUHY ŘÍZENÍ PROBÍHAJÍ SOUBĚŽNĚ – PERSONÁLNÍ ŘÍZENÍ MUSÍ SMĚŘOVAT K ZABEZPEČENÍ VĚCNÝCH PROCESŮ, DODRŽOVÁNÍ SMĚRNIC, NOREM A ZÁKONŮ

CO SE STALO V DŮSLEDKU TĚCHTO ZMĚN?

- RŮST VELIKOSTI PODNIKU
- POSTAVENÍ PODNIKU NA TRHU
- SLOŽITOST OBCHODNÍCH VZTAHŮ
- ZVYŠUJE SE OBJEM ŘÍDÍCÍ PRÁCE

-> DOŠLO K ODDĚLENÍ
FUNKCE VLASTNÍKA A
MANAŽERA, VZNIKLA NOVÁ
PROFESE – MANAŽER
(VEDOUcí)

KDO JE JEDNÍM Z HLAVNÍCH PŘEDSTAVITELŮ KLASICKÉ MANAŽERSKÉ ŠKOLY?

FREDERICK WINSLOW TAYLOR

KDO JE SPJAT S VYUŽITÍM TĚCHTO STUDIÍ V TEORII MANAGEMENTU?

- Časové studie a pracovní snímky dne
- Pohybové studie
- Frederick Winslow Taylor
- Frank Bunker Gilbreth

HISTORICKÝ VÝVOJ TEORIÍ MANAGEMENTU



HENRI FAYOL (1841 – 1925)

- Navázal na Taylora
- Zohledňoval např. i nákladovost výroby
- Jako první rozpoznal čtyři základní funkce managementu – plánování, organizace, řízení, kontrola
- Předmětem zkoumání byla sama řídicí činnost, činnost vedoucích pracovníků
- 14 manažerských principů (1916)

14 FAYOLOVÝCH PRINCIPŮ MANAGEMENTU



VIDEO [ZDE](#)

Na pracovním listu č. 1 – vypracujte úkol č. 3

14 FAYOLOVÝCH PRINCIPŮ MANAGEMENTU

Dělba práce

Autorita

Disciplína

Jednota
vedení/ řízení

Jednota
přikazování

Podřízenost
osobních
zájmů

Odměňování

Centralizace

Skalární
řetězec

Pořádek

Rovnost v
přístupu
(spravedlnost)

Iniciativa

Morálka
(jednotný
duch)

Držení
personálu

HENRY FORD (1863 – 1947)

- Rozvinul formu organizace a řízení velkovýroby
 - Uspořádání prostředků a postupů tak, aby zpracovávaný předmět probíhal jednotlivými pracovními operacemi nepřerušovaně a plynule
- Plynulost výroby – pásová výroba
- Fordův systém zabezpečoval:
 - Předem stanovený postup zhotovování výrobků
 - Dodávání pracovních předmětů dělníkovi
 - Rozložení pracovního a výrobního procesu na jednotlivé složky

HENRY FORD (1863 – 1947)

- Vybuďoval sociální program pro stálé zaměstnance
 - Podniková zdravotní péče, sportovní a kulturní vyžití, speciální prémie – pouze počestně žijící zamci
- Vládl tvrdou rukou, byl proti existenci odborů
- *„Nikdy nebude vynalezen systém, který by zcela odstranil nutnost pracovat.“*
- Nový pohled na marketing a management

HENRY L. GANTT (1861 – 1919)

- Ganttův diagram
 - Metoda plánování
 - Využívá se při řízení projektů pro grafické znázornění naplánování posloupnosti dílčích činností v čase
 - Vychází z toho „síťové plánování“ a „síťový diagram“
 - Metoda kritické cesty (CPM – critical path method)
 - PERT (Program Evaluation and Review Technique)

GANTTŮV DIAGRAM (1901)

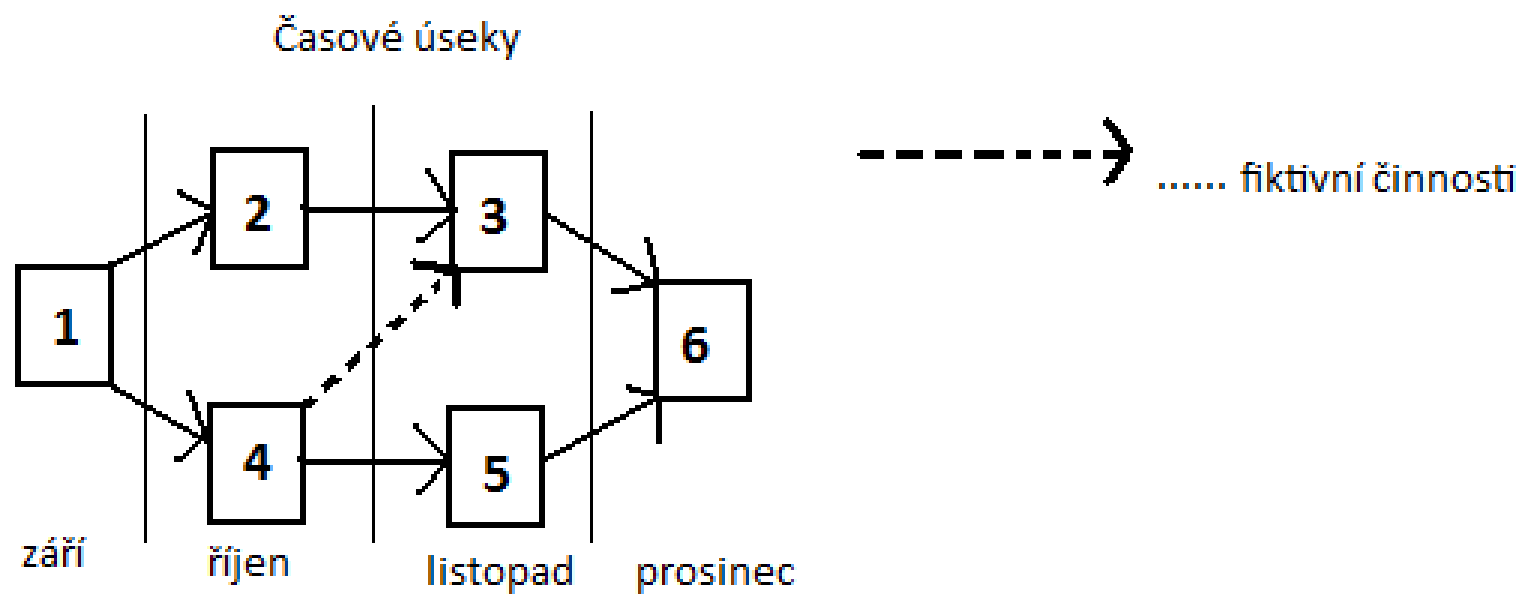

GANTTŮV DIAGRAM (1901)

ČASOVÝ PLÁN VÝSTAVBY PROVOZOVNY
Ganttův diagram

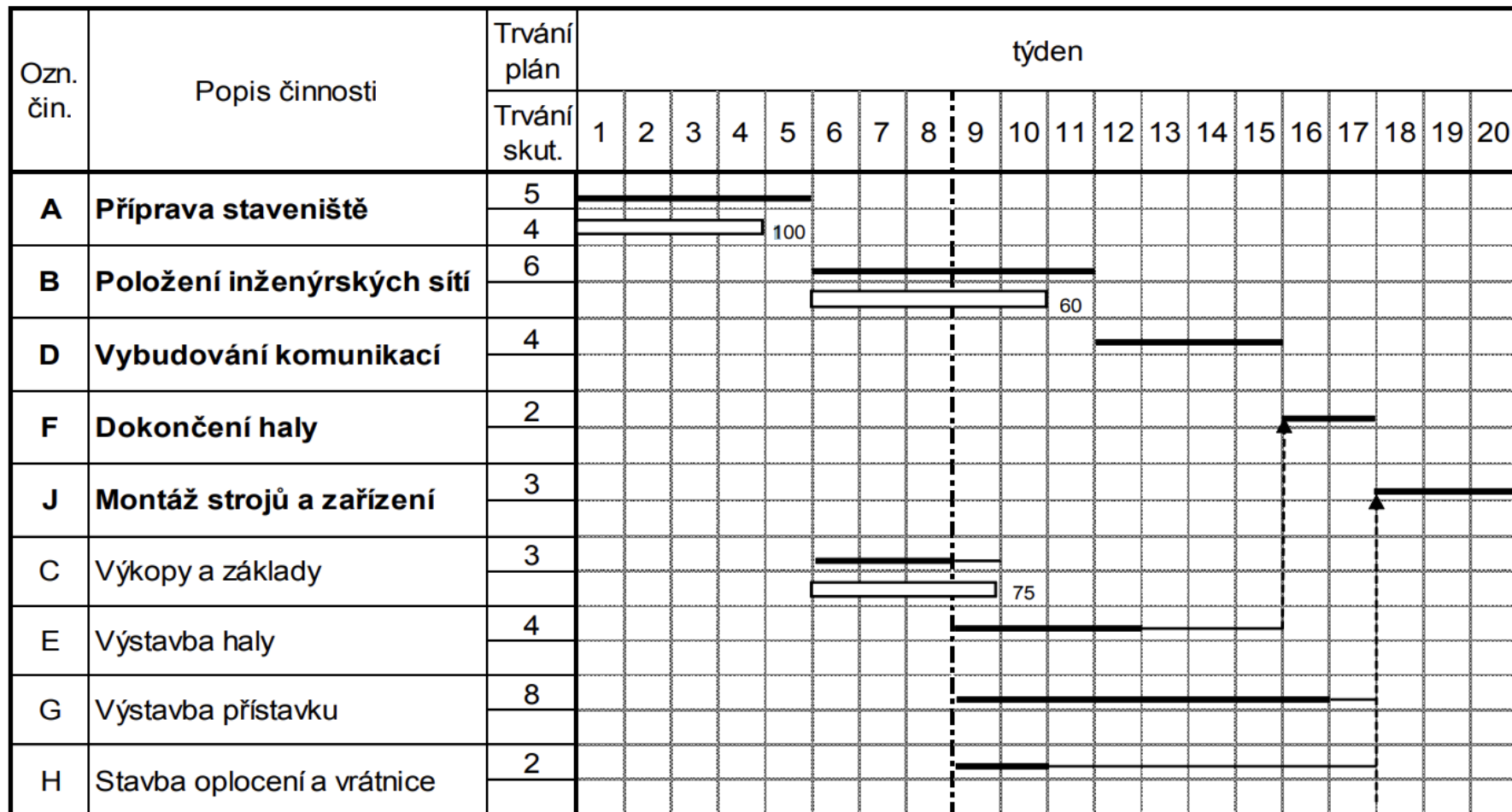

Finding the critical path



1. List project tasks and details



2. Identify task dependencies for the project



3. Create a network diagram of tasks



4. Estimate each task duration



5. Find the critical path based on longest sequence



6. Calculate the total float

METODA CPM

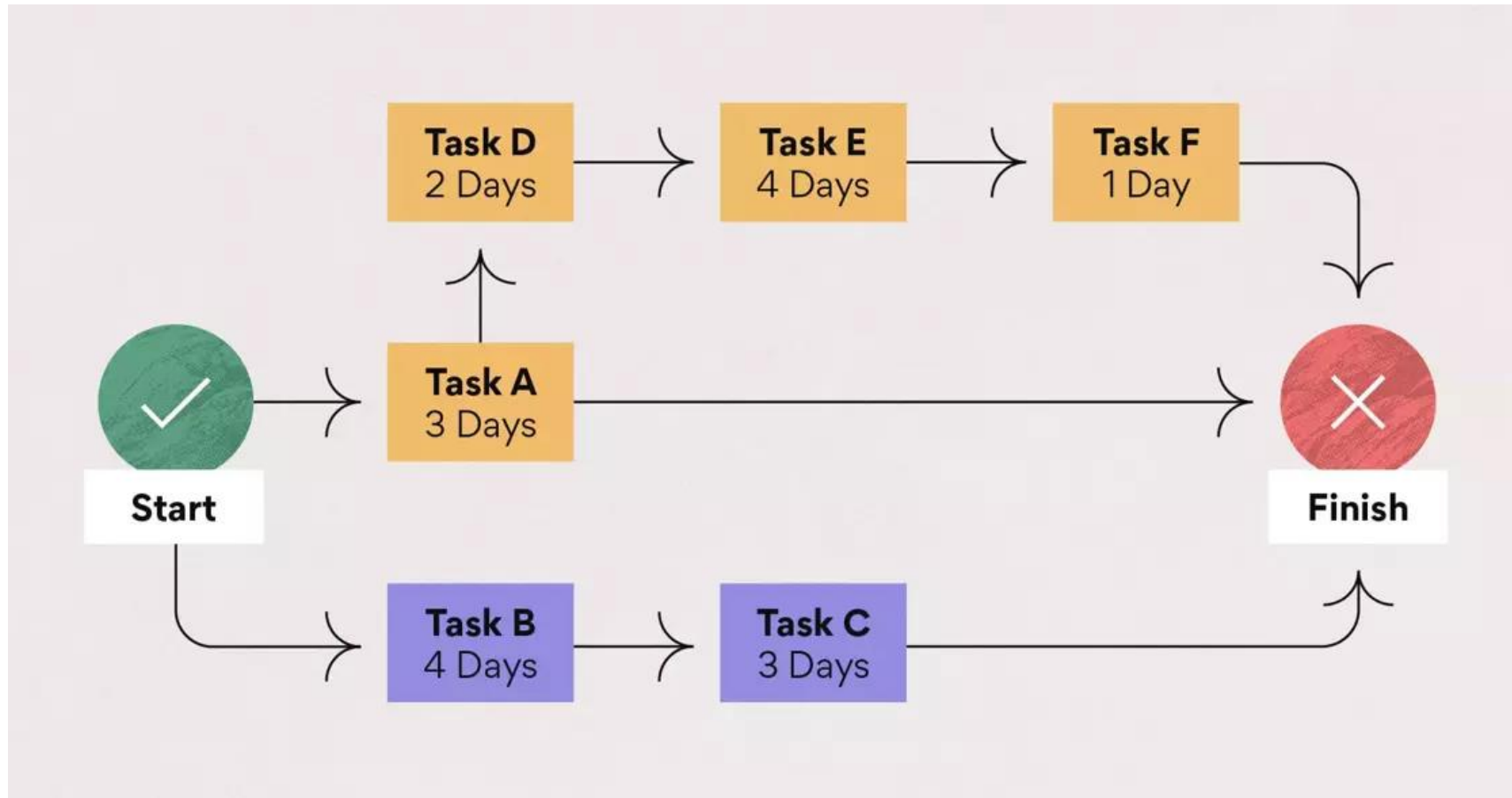

METODA PERT

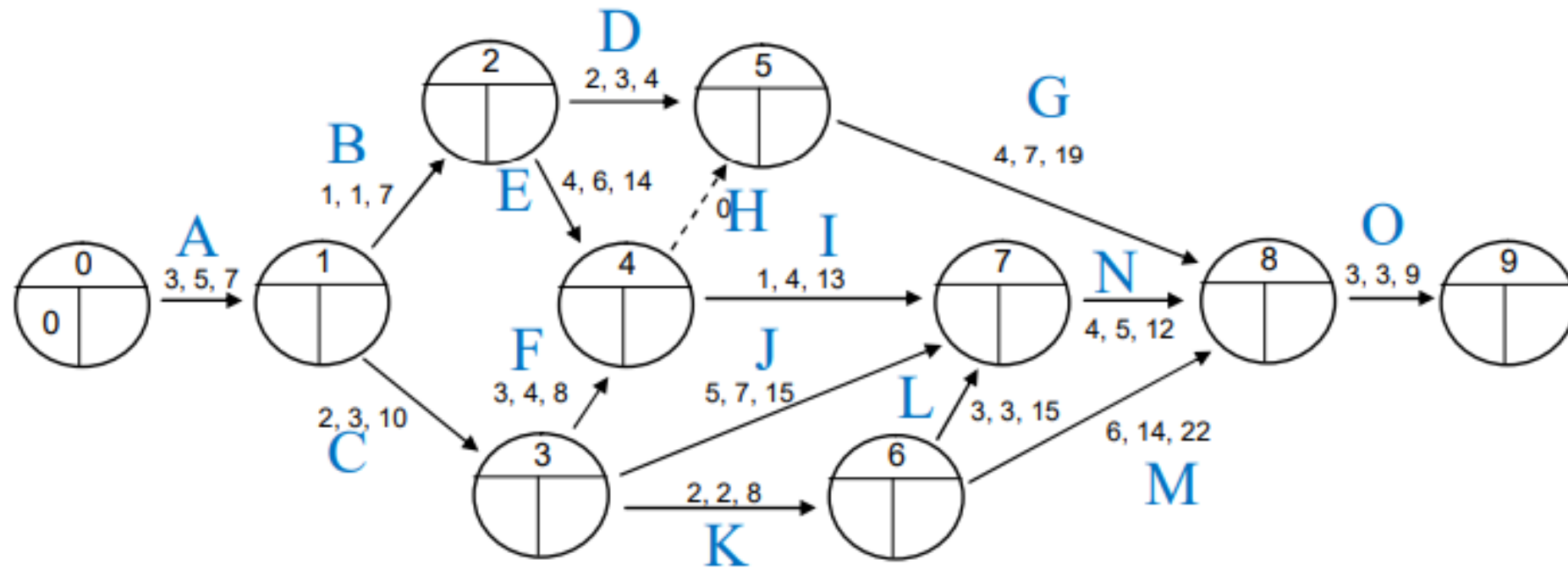



PRACOVNÍ LIST Č. 1

ÚKOL Č. 4., ÚKOL Č. 5



ZADÁNÍ 2. DOPLŇKOVÉHO ÚKOLU

VIZ WORDOVÝ SOUBOR – ZADÁNÍ DOPLŇKOVÉHO ÚKOLU Č. 2





PROSTOR PRO DOTAZY

